

TANQUE DE COMBUSTIBLE PARA EQUIPOS CONTRAINCENDIO

Capacidad: **200 litros**



* Imagen representativa

Este tipo de tanques se emplea en **equipos contraincendio** y se dimensiona de acuerdo con lo establecido en la *National Fire Protection Association*, específicamente en la **NFPA 20**.

Dicha norma establece que el tanque de combustible debe contar con una capacidad mínima de 1 galón por cada HP del motor, además de considerar un 5 % adicional para sedimentos y otro 5 % para expansión del combustible.

TANQUE HORIZONTAL

Lámina rolada en frío calibre 10 (ASTM-1012).

BASE PARA TANQUE

Lámina rolada en frío calibre 10 (ASTM-1012).

RESPIRADERO

Manguera negra Ø 1/4", presión de trabajo 300 PSI, longitud 3 m.

SUCCIÓN

Manguera negra Ø 1/4", presión de trabajo 300 psi, longitud 3 m, con válvula de paso Ø 1/4".

DESCARGA

Manguera negra Ø 1/4", presión de trabajo 300 psi, longitud 3 m, con válvula de paso Ø 1/4".

INDICADOR DE NIVEL

Tipo mirilla vertical.

TAPÓN DE COMBUSTIBLE

Tapón plástico HDPE roscado Ø2".

DRENADO

Conexión para drenado con válvula de Ø 1/4" incorporada.

PRUEBA HIDROSTÁTICA

Realizada a una presión interna de 7 kg/cm² durante un 1 hora continua.

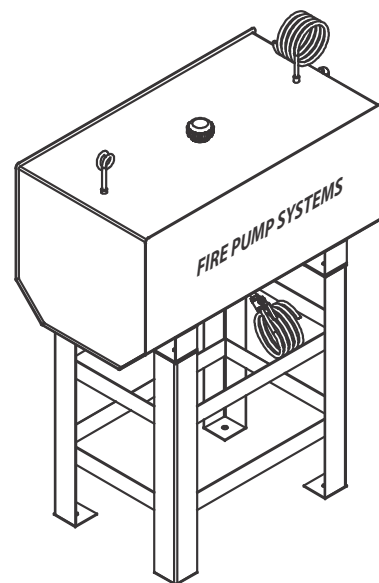
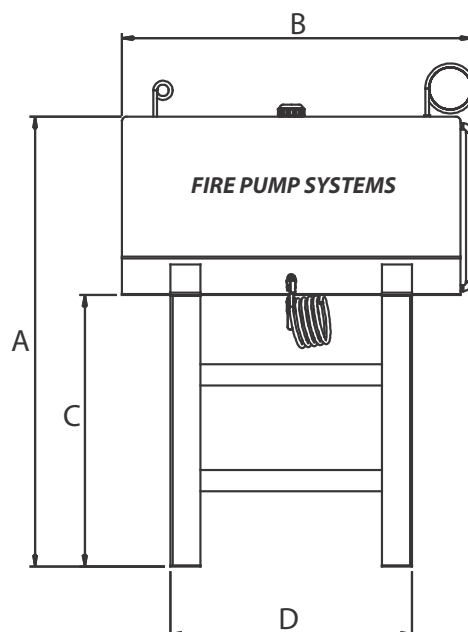
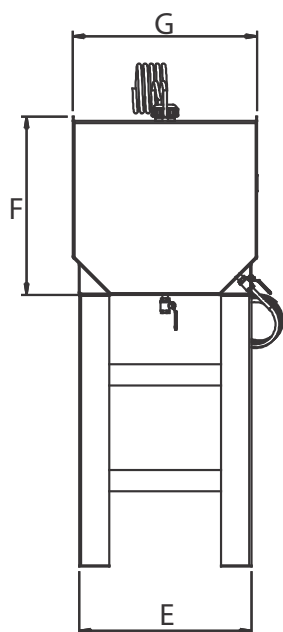

CAPACIDAD (LITROS)	DIMENSIONES (cm)							PESO (kg)
	A	B	C	D	E	F	G	
200	138	105	90	77	43	49	51	87

barmesapumps

¡IMPORTANTE!

1. Prueba realizada a una presión interna de 7 kg/cm² durante un 1 hora continua.