

# MOTOR DIÉSEL C/ INTERCAMBIADOR DE CALOR

Certificación **UL**

Modelo: **HE490-52**

52 HP / 2900 RPM



Motor diésel certificado UL diseñado para su implementación en equipos contraincendios, completamente equipado para funcionar con un intercambiador de calor. Incluye todos los accesorios y sensores necesarios para garantizar su correcto funcionamiento y enfriamiento.

## CARACTERÍSTICAS GENERALES

- ▶ **Motor diésel** completamente cableado, compatible con cualquier tablero listado UL/FM para 2 baterías de 24VDC.
- ▶ **Intercambiador de calor** con válvulas de operación normal y de emergencia (reguladoras de presión, seccionadoras y checks) debidamente identificadas, además de su válvula solenoide de apertura/cierre de agua para el sistema de enfriamiento.
- ▶ **Tablero de arranque** manual IP55 de 24 VDC montado en el motor, equipado con un módulo de control que incluye una pantalla alfanumérica para visualizar valores de voltaje de las baterías, amperaje y operación del equipo. En su interior cuenta con clemas numeradas del 1 al 11 como un tablero UL/FM para facilitar su conexión.
- ▶ **Pre calentador de refrigerante** de 1000 W/220 VCA con termostato incluido del tipo bote para operación a 60 °C, con acabado de acero inoxidable 316.

- ▶ **Sistema de arranque dual** de marcha manual y automática contenido en un gabinete IP55.
- ▶ **Sistema de paro de emergencia** del motor mediante palanca que actúa mecánicamente directamente sobre la bomba de combustible.
- ▶ Se incluye una **flecha de acero** AISI 1016 de Ø2" con su cuñero para instalación en la bomba mediante cople.
- ▶ Además, se suministra con **mofle y tubo flexible** de Ø2" x 10" de largo para su conexión, debidamente cubiertos por lámina.

## APLICACIONES

En equipos contraincendio, ya sea con bombas carcasa bipartida, bomba centrífuga horizontal o tipo turbina.

## GARANTÍA

Cuentan con 1 año de garantía contra defectos de fabricación.

ACOT. : mm

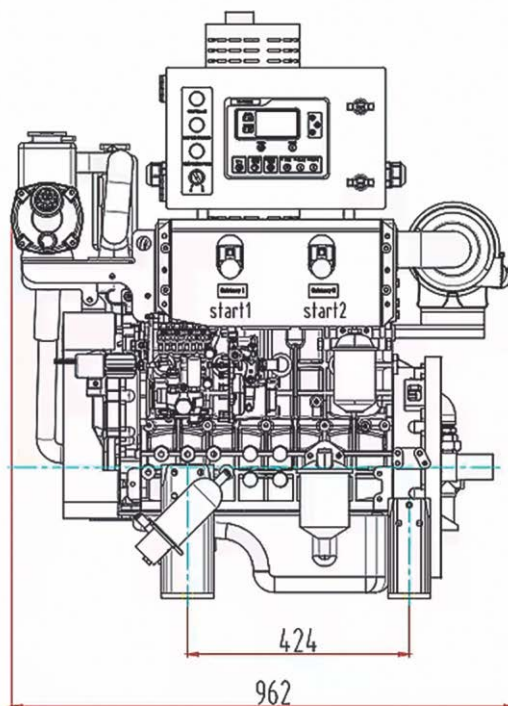
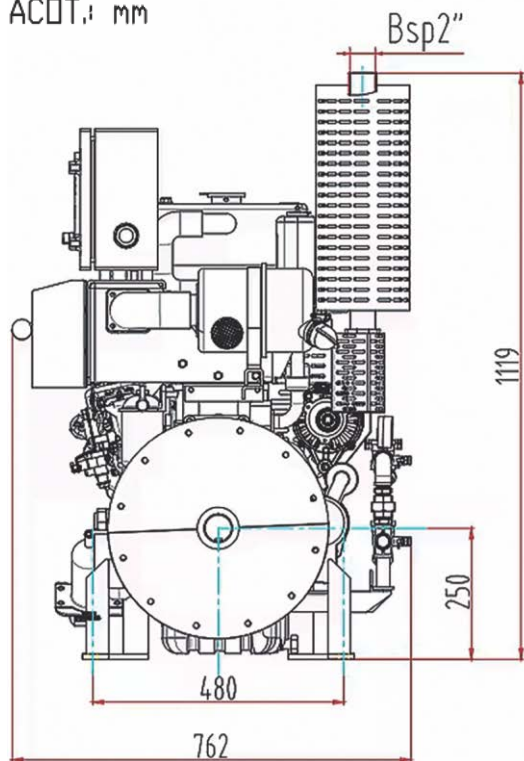

barmesapumps

INFORMACIÓN TÉCNICA

<b>Modelo</b>	HE490-52
<b>Tipo de aspiración</b>	Natural
<b>Número de cilindros</b>	4
<b>Diám. x Carrera (mm)</b>	90 x 105
<b>Radio de compresión</b>	18 a 1
<b>Desplazamiento total (L)</b>	2.67
<b>Potencia neta (kW/HP)</b>	38.2/ 52 HP
<b>RPM máximas</b>	2900
<b>Torque (N.m)</b>	>139.8
<b>Consumo diésel (g/kW.h)</b>	>243
<b>Sentido de giro de flecha</b>	Antihorario
<b>Tipo de arranque</b>	Eléctrico 24 VDC
<b>Sistema de combustión</b>	Inyección directa
<b>Sistema de enfriamiento</b>	Intercambiador de agua
<b>Tipo de aceite requerido</b>	15W40
<b>Cantidad de aceite (L)</b>	7
<b>Peso neto (kg)</b>	360

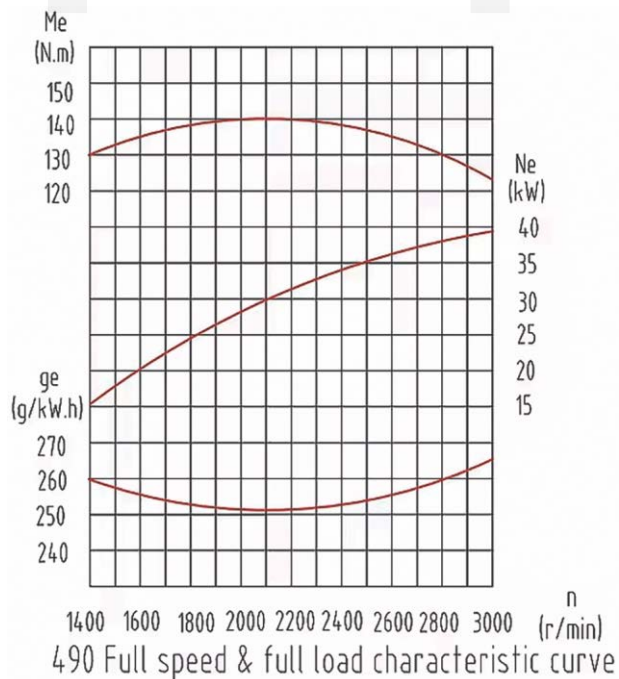

¡IMPORTANTE!

1. Estos motores son para uso intermitente.