

ELECTROBOMBA CENTRÍFUGA DE ALTA PRESIÓN

Serie: **IA3H**

30, 40, 50, 60, 75 HP @ 3500 RPM

Succión: 4" NPT horizontal

Descarga: 3" NPT vertical

Ø impulsor: 9"



* Imagen representativa

APLICACIONES

- ▶ Sistemas de presión
- ▶ Transferencia de agua
- ▶ Sistemas de enfriamiento
- ▶ Alto caudal / mediana presión

VOLUTA

Hierro gris ASTM A-48 clase 30.

TEMPERATURA DEL LÍQUIDO

71 °C (160 °F) máx.

ACOPLAMIENTO

Hierro gris ASTM A-48 clase 30.

IMPULSOR

Diseño: cerrado, balanceado dinámicamente.

Material: hierro gris ASTM A-48 clase 30.

SELLO

Diseño: mecánico, autolubricado.

Material: cerámica en parte estacionaria, anillo de carbón y sello de exclusión en parte rotatoria. Elastómero de Buna-N y resorte de acero inoxidable.

MANGUITO

Acero inoxidable.

EMPAQUES

Forma "O" de Buna-N.

MOTOR

- ▶ **Eficiencia:** NEMA Premium
- ▶ **Configuración eléctrica:** monofásica y trifásica
- ▶ **Frecuencia de operación:** 60 Hz
- ▶ **Construcción:** Totalmente cerrado con ventilación externa (TCCVE).
- ▶ **Aplicaciones:** industriales y comerciales
- ▶ **Características clave:** alto desempeño, eficiencia energética y confiabilidad operativa.

TORNILLERÍA

Acero al carbón.

PINTURA

Esmalte base agua.

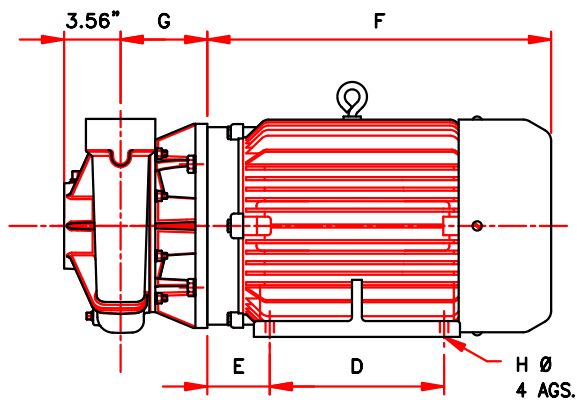
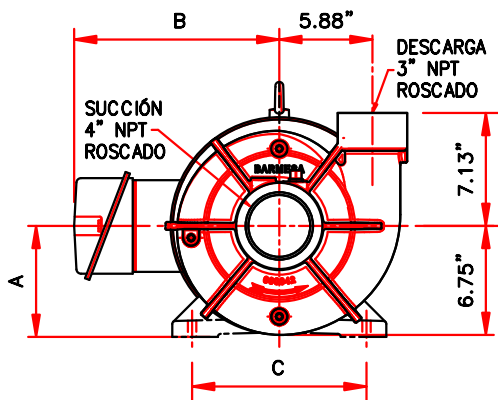

MODELO	CÓDIGO	HP	RPM	FASE	ARMAZÓN	A	B	C	D	E	F	G	H
IA3-3-4	60210131	3	1750	3	182/4JM								
IA3-5-4	60210132	5	1750	3	182/4JM	4.50	7.54	7.50	5.50	2.75	13.15	4.47	0.41
IA3-7.5-4	60210133	7.5	1750	3	213/5JM	5.25	8.67	8.50	7.00	3.25	15.89	4.72	
IA3-20-2	60210137	20	3500	3	254/6JM	6.25	10.48	10.00	10.00	4.00	20.73		
IA3-25-2	60210138	25	3500	3	284/6JM	7.00	11.07	11.00	11.00	4.50	23.05		0.53
IA3-30-2	60210139	30	3500	3	284/6JM							5.40	
IA3-40-2	60210140	40	3500	3	324/6JM	8.00	12.57	12.50	12.00	5.00	25.53		0.66
IA3-50-2	60210141	50	3500	3	324/6JM								
IA3H-30-2	60210151	30	3500	3	284/6JM	7.00	11.07	11.00	11.00	4.50	23.05		0.53
IA3H-40-2	60210152	40	3500	3	324/6JM	8.00	12.57	12.50	12.00	5.00	25.53		
IA3H-50-2	60210153	50	3500	3	324/6JM							5.40	0.66
IA3H-60-2	60210154	60	3500	3	364/5JM	9.00	16.02	14.00	12.25	5.63	27.53		
IA3H-75-2	60210155	75	3500	3	364/5JM								

TODAS LAS DIMENSIONES ESTÁN EN PULGADAS

barmesapumps

¡IMPORTANTE!

1. No utilice la bomba para bombear líquidos explosivos ni corrosivos.
2. Esta bomba no está aprobada para ser utilizada en piscinas, instalaciones recreativas, o cualquier aplicación donde el contacto humano con la bomba sea común.
3. No opere la bomba en seco por tiempo prolongado; puede dañar el motor o el sello.

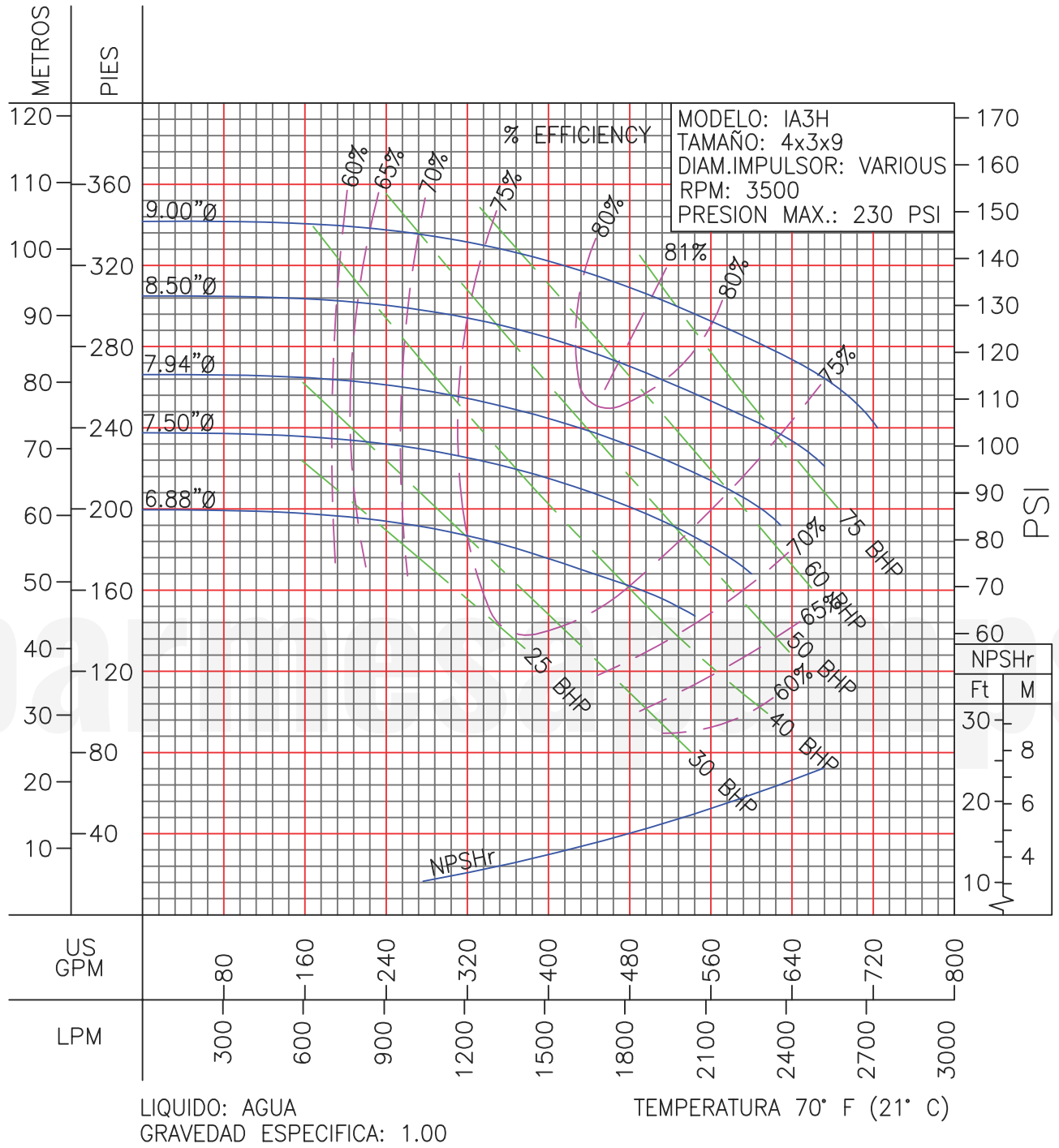

¡IMPORTANTE!

1. Prueba realizada con agua, gravedad específica 1.0 @ 20 °C (68 °F); otros líquidos pueden variar el rendimiento.